

# EMAX

ΥΠΟΨΥΧΡΩΤΗΣ ΤΟΥ ΑΕΡΑ

## ΕΓΧΕΙΡΙΔΙΟ ΟΔΗΓΙΩΝ ΧΡΗΣΕΩΣ



ΜΟΝΤΕΛΟ: EX-15

Made in PRC  
ΕΙΣΑΓΕΤΑΙΑΣ:  
ROMICO J. T. TRADERS LTD  
Οδός Διός 11, 1056 Λευκωσία - Κύπρος  
Τηλ. 22430310

## Πίνακας Περιεχομένων

Χαρακτηριστικά του προϊόντος	
Σχέδιο Κατασκευής	
Λίστα Συνθετικών Μερών	
Τεχνικές Παράμετροι	
Οδηγίες Χειρισμού και Περιγραφή Λειτουργίας	
Πίνακας Ελέγχου	
Σημαντικές Οδηγίες Ασφαλείας και Προστασίας	
Συντήρηση και Καθάρισμα	
Διάγραμμα Κυκλώματος	
Αιτίες Εμφάνισης Προβλημάτων και οι Λύσεις τους	

## Προειδοποίηση

Αυτή η συσκευή δεν προορίζεται για χρήση από πρόσωπα (συμπεριλαμβανομένων και των παιδιών) με μειωμένες σωματικές, αισθητηριακές ή νοητικές ικανότητες ή έλλειψη εμπειρίας και γνώσεων, εκτός εάν τους παρασχεθεί επίβλεψη ή οδηγίες που αφορούν την χρήση της συσκευής από ένα πρόσωπο που να είναι υπεύθυνο για την ασφάλεια αυτών των ατόμων. Τα παιδιά πρέπει να επιβλέπονται έτσι ώστε να διασφαλίζεται ότι δεν παίζουν με τη συσκευή.

Σας ευχαριστούμε που αγοράσατε τον υποψυχωτή μας του αέρα. Παρακαλούμε όπως διαβάσετε όλες τις οδηγίες χρήσεως λεπτομερώς προτού χρησιμοποιήσετε τη συσκευή για πρώτη φορά, για να διασφαλίσετε ότι αυτή θα λειτουργεί σωστά. Επίσης, παρακαλούμε όπως κρατήσετε αυτό το εγχειρίδιο για μελλοντική αναφορά σε αυτό.

## ΧΑΡΑΚΤΗΡΙΣΤΙΚΑ ΤΟΥ ΠΡΟΪΟΝΤΟΣ

- **Υποψυχώνει σύντομα τον εκάστοτε χώρο.**  
Κυκλοφορεί το νερό για να φυσάει υπόψυχρος αέρος. Μπορεί να χαμηλώσει την θερμοκρασία του περιβάλλοντος της συσκευής και να σας παράσχει ένα άνετο περιβάλλον μέσα σε καυτά καλοκαίρια.
- **Υγραντοποιητής**  
Υγραντοποιεί τον αέρα για να αποφευχθεί η αποξήρανση του δέρματος του χεριώνα.
- **Ιονιστής**  
Ελευθερώνει αρνητικά ιόντα για να φρεσκάρει τον αέρα και να διατηρήσει την ανθρώπινη υγεία.
- **Συρταρωτό νεπτόζιτο νερού και αποχλωρίζιμενο πλέγμα φίλτραρίσματος**  
Είναι εύκολο στο καθάρισμα. Το φίλτρο αφαιρεί βαβερές ουρίες και μικροσκοπικά σωματίδια όπως η σκόνη και η γύρη από τα λουλούδια.
- **Εξοικονομεί ενέργεια, υψηλή αποτελεσματικότητα και απόδοση, φιλικός προς το περιβάλλον**  
Η εισαγόμενη ισχύς είναι 200W (Βατς)
- **Έχει ευρύ φάσμα εξανομήμενης ενέργειας αέρα, έχει φάσμα ευρύτητας 100 γωνιών.**  
Η ηλεκτρική σύνδεση κλείνει όταν η παροχή ηλεκτρισμού διακοπεί (OFF). Έχει 6 ανεμιστήρες με ισάριθμες ταχύτητες: Κανονικές (HIGH-Υψηλή / MID-Μεσαία / LOW-Χαμηλή), Ταχύτητες Ύπνου (HIGH-MID-LOW).
- **Τηλεχειριστήριο**  
Μέγιστη απόσταση ελέγχου 6 μέτρων και δέκτης ευρέως φάσματος 120 γωνιών.
- **Πίνακας Ελέγχου μέσω αγγίγματος του δακτύλου, εύκολος στον χειρισμό με κομψές χορδές.**
- **Λειτουργία Μνήμης**  
Μπορεί να απομνημονεύσει την κατάσταση της υφιστάμενης λειτουργίας. Ενόσω λειτουργεί και η μνήμη δεν σβήνει μέχρι να κλείσει η παροχή ηλεκτρισμού (OFF).
- **Η μέγιστη ρύθμιση χρόνου με τον χρονοδιακόπτη είναι από 1-24 ώρες.**

## ΣΧΕΔΙΟ ΚΑΤΑΣΚΕΥΗΣ

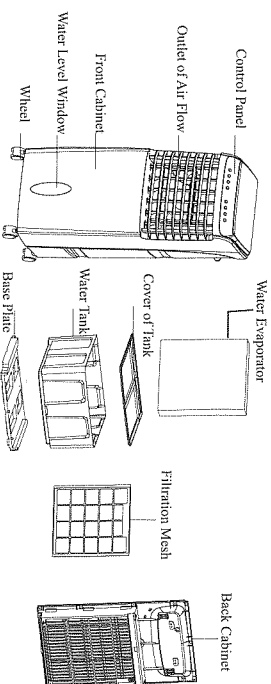

## ΣΥΝΘΕΤΙΚΑ ΜΕΡΗ

No	Προσδιορισμός	Ποσότητα (τεμάχια)
1	Υποψυχρωτής	1
2	Εγχειρίδιο Οδηγιών Χρήσεως	1
3	Τηλεχειριστήριο	1
4	Τροχοί με φρένο	2
5	Τροχοί Χωρίς φρένο	2
6	Βίδες	4

## ΤΕΧΝΙΚΕΣ ΠΑΡΑΜΕΤΡΟΙ

ΜΟΝΤΕΛΟ	EX-15
Αναδονίες	220~240V / 50Hz 130W
MAX (Μέγιστη) Κατανάλωση Ροής Αέρα	1130m <sup>3</sup> (κυβικά μ.) /ανά ώρα
MAX (Μέγιστος) Όγκος Νερού	10L (Λίτρα)
Καθαρό Βάρος	7.5 kgs (κιλά)
Μετρήσεις Διαστάσεων	320x285x670 mm (Χιλιοστάμετρα)

**Σημείωση:** Λόγω των συνεχών εξελίξεων των τεχνικών δεδομένων των προϊόντων μας σχετικά με τις προδιαγραφές και τους σχεδιασμούς, διατηρούμε το δικαίωμα να επιφέρουμε αλλαγές στις κατασκευές μας χωρίς προηγούμενη ενημέρωση των πελατών μας.

## ΟΔΗΓΙΕΣ ΧΕΙΡΙΣΜΟΥ ΤΗΣ ΣΥΣΚΕΥΗΣ

1. Βγάλετε τη συσκευή από την χρησιμοποιήσιμη συσκευασία και τοποθετήστε την στο δάπεδο.
2. Βεβαιωθείτε ότι όλα τα συνθετικά μέρη είναι ολοκληρωμένα και συμφωνούν με την λίστα των μερών αυτών.
3. Τοποθετήστε τον υποψυχρωτή στο δάπεδο. Βγάλετε έξω τους τροχούς για συναρμολόγηση.

**Σημείωση:** Δύο τροχοί με φρένο προορίζονται για τις δύο εμπροσθίες οπές και δύο τροχοί χωρίς φρένο προορίζονται για τη συσκευή.

4. Συνδέστε την εύκαμπτη σωλήνα στο πίσω μέρος της συσκευής όπου μέσω αυτής γεμίζεται η συσκευή με νερό.

### Σημείωση:

- (1) Το επίπεδο νερού πρέπει να βρίσκεται μεταξύ της γραμμής MIN και MAX.
- (2) Μετά από μερικές ημέρες λειτουργίας, σκόνη και ακαθαρσία μπορούν να συσσωρευθούν στο ντεπόζιτο του νερού. Σας προτείνουμε να αλλάξετε το νερό και να καθαρίζετε αυτό συχνά.
5. Να χρησιμοποιείτε τη συσκευή μόνο με την σωστή αναλογία ισχύος και τύπου που απαιτούνται.

6. Συνδέστε την πρίζα της συσκευής με την εντοιχισμένη πηγή παροχής ηλεκτρισμού και στρέψτε τον διακόπτη λειτουργίας ON/OFF στη θέση ON. Ο διακόπτης λειτουργίας βρίσκεται στο πλάι της συσκευής. Θα ακούσετε ένα μικρό ήχο «μπιπ» και ο δείκτης ενέργειας θα ανάψει.

### Σχόλιο:

- (1) Για να προστατευτείτε έναντι ηλεκτροπληξίας μην αφαιρέτε την πρίζα από την εντοιχισμένη πηγή παροχής ηλεκτρικού ρεύματος με βρεγμένο χέρι.
- (2) Να αποσυνδέετε την πρίζα από την εντοιχισμένη κόνιχη παροχής ηλεκτρισμού ενώ μετακινείτε τη συσκευή.
- (3) Συνδέστε την πρίζα με την ηλεκτρική ενέργεια και βεβαιωθείτε ότι η πρίζα είναι συνδεδεμένη καλά.

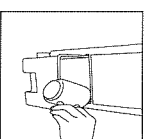

## ΠΙΝΑΚΑΣ ΕΛΕΓΧΟΥ, ΧΕΙΡΙΣΜΟΣ ΚΑΙ ΛΕΙΤΟΥΡΓΙΑ ΣΥΣΚΕΥΗΣ

(Το τηλεχειριστήριο εργάζεται με την ίδια λειτουργία όπως αυτή εμφανίζεται στον Πίνακα Ελέγχου της συσκευής).

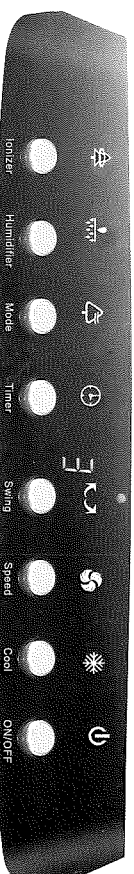
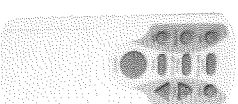

**Ενεργοποίηση/Απενεργοποίηση (ON/OFF):** Πιέστε αυτό το κουμπί για να καταστεί η συσκευή έτοιμη για λειτουργία. Η έναρξη λειτουργίας θα ξεκινήσει σε 3 δευτερόλεπτα σε (MID) μετρία ταχύτητα και μετά η συσκευή θα ανασταθεί για να λειτουργήσει υπό κατάσταση λειτουργίας του προπονητή. Εάν κατά την πρώτη φορά χρήσης της συσκευής, η έναρξη ξεκινήσει με "MID" (Μέτρια ταχύτητα) σε 3 δευτερόλεπτα και μετά εργάζεται με LOW (Χαμηλή ταχύτητα), πιέστε ξανά το κουμπί λειτουργίας της συσκευής για να διακοπεί η λειτουργία της (OFF).

**ΤΑΧΥΤΗΤΑ (SPEED):** Πιέστε αυτό το κουμπί για να επιλέξετε τον επιθυμητό τρόπο λειτουργίας ποής του αέρα (SLEEP) (Ρύθμιση Ύπνου) -> NORMAL (Κανονική Ρύθμιση) -> NATURAL (Φυσική ρύθμιση). Με την σειρά του, ο αντισταχός δείκτης τρόπου λειτουργίας ποής του αέρα θα ανάψει.

**ΖΑΝΕΜΟΣ (MODE):** Πατήστε αυτό το κουμπί για να επιλέξετε τη λειτουργία επιθυμητού ανέμου ATURE→SLEEP→NORMAL→NATURE. με τη σειρά. Στη συνέχεια θα εμφανιστεί η αντίστοιχη ένδειξη λειτουργίας ανέμου.

- (1) **ΚΑΝΟΝΙΚΗ ΡΥΘΜΙΣΗ:** Η συσκευή λειτουργεί σύμφωνα με την επιλογή της ταχύτητας του ανεμιστήρα HIGH – Υψηλή, MID – Μέτρια, Low – Χαμηλή.
- (2) **NATURE:** Η συσκευή λειτουργεί σύμφωνα με το προ ρυθμιζόμενο πρόγραμμα του υπολογιστή που μιμείται την ποικίλη άτακτη διεύθυνση του ανέμου αναλόγως των καιρικών συνθηκών.
- (3) **SLEEP (ΡΥΘΜΙΣΗ ΎΠΝΟΥ):** Η συσκευή λειτουργεί σύμφωνα με το προ ρυθμιζόμενο πρόγραμμα του υπολογιστή που εναλλάσσεται μεταξύ διαφορετικών ταχυτήτων του ανεμιστήρα.
- ① Εάν επιλέξετε την θέση HIGH (Υψηλή), η συσκευή θα λειτουργήσει σε κατάσταση υψηλής φυσικής ποής του ανέμου (HIGH NATURAL) για μισή ώρα και μετά θα ανασταθεί στον τρόπο λειτουργίας ποής του ανέμου.
- ② Εάν επιλέξετε την θέση MEDIUM (Μέτρια φυσική ποή) η συσκευή θα λειτουργήσει στη μέτρια κατάσταση φυσικής ποής του ανέμου για μισή ώρα και κατόπιν η συσκευή θα ανασταθεί ξανά στον τρόπο λειτουργίας Χαμηλής φυσικής ποής του αέρα (LOW NATURE).
- ③ Εάν επιλέξετε Χαμηλή (LOW), η συσκευή θα λειτουργήσει σε χαμηλή κατάσταση φυσικής ποής του ανέμου (LOW NATURE).

**ΤΑΛΑΝΤΕΥΣΗ (SWING):** Πιέστε αυτό το κουμπί μια φορά για να δημιουργηθεί οριζόντια ταλάντευση των κοθέτων οπών εξαερισμού. Ο δείκτης ταλάντευσης θα ανάψει. Πιέστε ξανά το κουμπί για να ρυθμίσετε την σταθερή θέση κατεύθυνσης ποής αέρα. Για να κατευθύνετε την ποή αέρα κρέβτης, ρυθμίστε τις οριζόντιες στές εξαερισμού με το χέρι.

**ΥΠΟΨΥΧΡΩΣΗ (COOL):** Πατήστε αυτό το κουμπί μια φορά για να ξεκινήσετε τη λειτουργία ψύξης με εξάτμιση. Πατήστε ξανά αυτό το κουμπί για ακύρωση.

**ΙΟΝΙΣΤΗΣ (IONIZER):** Πιέστε αυτό το κουμπί μια φορά για να ελευθερωθούν αρνητικά ιόντα στον αέρα, έτσι ώστε ο αέρας να καταστεί φρέσκος και να προστατευτεί η ανθρώπινη υγεία. Πιέστε ξανά αυτό το κουμπί για να ακυρώσετε αυτήν την λειτουργία.

**ΧΡΟΝΟΔΙΑΚΟΤΗΣ (TIMER):** Μπορεί να ρυθμισθεί μεταξύ 1 – 24 ωρών, μια ρύθμιση που αυξάνεται κατά διαλείμματα μιας ώρας. Πιέστε αυτό το κουμπί ξανά για να ακυρώσετε την λειτουργία.

**ΙΟΝΙΣΤΗΡΑΣ (IONIZER):** Το κουμπί IONIZER είναι ένα έγκυρο πλήκτρο όταν η παροχή ηλεκτρικού ρεύματος της συσκευής είναι ανοικτή (ON). Κατά τη διάρκεια της λειτουργίας του υποψυχωτή, πιέστε αυτό το κουμπί για να ελευθερωθούν αρνητικά ιόντα στον αέρα (πιέστε πρώτη φορά ON, δεύτερη φορά OFF) και το φως του δείκτη του ιονιστή (IONIZER) θα ανάψει.

**Κάθε φορά που πιέξετε το κουμπί (συμπριζαξιζόμενου και του κουμπιού του ηλεκτροπληθίου) από τη συσκευή θα ακούγεται ο βόμβος ως «Buzz».**

**Ενοπισημός σφάλματος:** Εάν ο αισθητήρας του υποψυχωτή έχει πρόβλημα, η ψηφιακή οθόνη δείχνει την ένδειξη E1.

## **ΣΗΜΑΝΤΙΚΕΣ ΟΔΗΓΙΕΣ ΑΣΦΑΛΕΙΑΣ ΚΑΙ ΠΡΟΣΤΑΣΙΑΣ**

1. ΔΙΑΒΑΣΤΕ ΟΛΕΣ ΤΙΣ ΟΔΗΓΙΕΣ ΠΡΟΤΟΥ ΧΡΗΣΙΜΟΠΟΙΗΣΕΤΕ ΤΗ ΣΥΣΚΕΥΗ.
2. ΜΗΝ επιτρέψτε σε μη προσοντούχα άτομα να ανοίγουν και να επιδιορθώνουν τη συσκευή μόνοι τους.
3. Για την προστασία σας έναντι ηλεκτροπληξίας, να διατηρείτε τη συσκευή στεγνή. Μην χειρίζεστε την συσκευή με βρεγμένα χέρια.
4. Να αποσυνδέετε την πρίζα από την πηγή παροχής ηλεκτρισμού ενώ γεμίζετε το νεπόότρο της συσκευής με νερό ή προτού την καθαρίσετε ή προτού την συντηρήσετε ή την μετακινήσετε.
5. Να αποσυνδέετε την πρίζα από την εντοιχισμένη κόγχη παροχής ηλεκτρισμού όταν η συσκευή βρίσκεται εκτός χρήσεως.
6. Μην εθερίτε οποιοδήποτε άλλο αντικείμενα μέσα στο παράθυρο ποής του αέρα κατά τη διάρκεια λειτουργίας της συσκευής.
7. Μην καλύπτετε τη συσκευή με χαρτί, χαρτόνι, πλαστικό, μεταλλικό φύλλο αλουμινίου ή οποιοδήποτε άλλο εύφλεκτο υλικό όταν εργάζεται ο υποψυχωτής. Διαφορετικά μπορεί να προκύψει φωτιά. Να κρατείτε τη συσκευή μακριά από οποιοδήποτε πηγές καυτής θερμοκρασίας.
8. Τοποθετήστε τη συσκευή στο δάπεδο.
9. Μην χρησιμοποιείτε τον υποψυχωτή στο ύπαιθρο. Μόνο στο εσωτερικό του σπιτιού.
10. Το επίπεδο του νερού πρέπει να βρίσκεται στη γραμμή μεταξύ MIN (ελάχιστου) και MAX (μεγίστου) επιπέδου.
11. Αφού γεμίσετε το νεπόότρο της συσκευής με νερό μην γέονετε και μην μετακινείτε τον υποψυχωτή. Διαφορετικά μπορεί να προκαηθεί υπερβολική ποή του νερού από τις πλάκες του νεπόότρου και να υπάργει διαρροή. Εάν η συσκευή χρειάζεται να μετακινηθεί λίγο, σπρώξτε την πλάκα της ελαφρά.
12. Ποτέ μην βάζετε την πλάκα της συσκευής στο δάπεδο αφού έχετε γεμίσει με νερό το νεπόότρο.
13. Μην τοποθετείτε οποιαδήποτε αντικείμενα στην κορυφαία επιφάνεια της συσκευής. Μην καλύπτετε το παράθυρο της συσκευής ενώ αυτή λειτουργεί.
14. Μην χρησιμοποιείτε βενζίνη, τοξοδόη κλπ. για να καθαρίσετε τον κορμό της συσκευής. Για ελαφρές ακαθαρσίες επάνω στον κορμό σκουπίστε τις για να αφαιρέθούν με ένα σπασό ρούχο. Για λιπαρές ακαθαρσίες χρησιμοποιήστε λίγο οδοντόκρεμα ή ένα ήπιο απορρυπαντικό πάνω σε σπασό, υγρό ύφασμα και μετά αφαιρέστε την ακαθαρσία σκουπίζοντάς την.

15. Μην κτυπάτε ή ταρασσάτε τον κορμό της συσκευής κατά τη διάρκεια της λειτουργίας της, διαφορετικά θα σταματήσει να εργάζεται αυτομάτως. Σε αυτήν την περίπτωση επαναφέστε τη συσκευή σε λειτουργία.
16. Μερτά από λίγες ημέρες λειτουργίας σκόνη και ακαθαρσίες μπορεί να συσσωρευθούν μέσα στο νετπόζιτο νερού. Σας προτείνουμε να αλλάξετε το νερό και να καθαρίζετε το νετπόζιτο νερού συχνά. Εάν επιλέξετε τη λειτουργία του υγραντοποιητή, ενώ η θερμοκρασία του δωματίου είναι κάτω από 0°C βαθμούς Κελσίου, βεβαιωθείτε να προσθέσετε ζεστό νερό μέσα στο νετπόζιτο νερού.
17. Μην τοποθετείτε τη συσκευή κάτω από εντοιχισμένη κόνχη παροχής ηλεκτρισμού.
18. Να αδειάζετε το νετπόζιτο νερού για να αποφυγείτε την δημιουργία οσμής όταν ο υποψυχωτής βρίσκεται εκτός χρήσεως.
19. Μην χρησιμοποιείτε τη συσκευή αφού αυτή έχει δυσλειτουργήσει. Αποστειλίστε την στο Κέντρο Εξυπηρέτησης Πελατών για επισκευή.
20. Μην χρησιμοποιείτε τη συσκευή για άλλον σκοπό εκτός από αυτό που η συσκευή προορίζεται.
21. Μην χρησιμοποιείτε τη συσκευή όταν το καλώδιο παροχής ηλεκτρισμού έχει υποστεί ζημιάν. Αποστειλίστε την στο Κέντρο Εξυπηρέτησεως Πελατών για επισκευή. Εάν το καλώδιο έχει δντως υποστεί ζημιάν, πρέπει να αντικατασταθεί από έναν ειδικό του κατασκευαστή ή ένα προσοντούχο πρόσωπο του πράκτορα του εξυπηρέτησης πελατών.
22. Εμπόδιστε τα παιδιά ώστε να μην ανγίζουν το παράθυρο ροής αέρα ενώ η συσκευή λειτουργεί.
23. Να κρατείτε το καλώδιο παροχής ηλεκτρισμού μακριά από κοφτερά ή καυτά αντικείμενα ή επιφάνειες.
24. Μην καθαρίζετε τη συσκευή με μεταλλικά πλέγματα. Μπορεί να γρατζουνίσουν την επιφάνεια ή να προκαλέσουν ηλεκτροπληξία.
25. Μην καθαρίζετε τη συσκευή με εύφλεκτο υγρό.
26. Αποφύγετε να συνδέσετε την πρίζα της συσκευής με άλλες οποιοσδήποτε συσκευές σε ένα πολυπρίζο.
27. Βεβαιωθείτε πάντοτε ότι η τριπολική πρίζα είναι ενωμένη με το καλώδιο παροχής ηλεκτρισμού. Μερτά συνδέστε την με την εντοιχισμένη κόχη παροχής ηλεκτρικού ρεύματος. Για να αποσυνδέσετε τη συσκευή στρέψετε οποιονδήποτε διακόπτη ελέγχου στη θέση OFF και μετά αφαιρέστε την τριπολική πρίζα από την πηγή ηλεκτρικής ενέργειας.
28. Μην αναμειγνύετε καινούριες με παλιές μπαταρίες ταυτοχρόνως στο εσωτερικό του τηλεχειριστηρίου.
29. Να βγάζετε τις μπαταρίες έξω από το τηλεχειριστήριο όταν η συσκευή είναι εκτός χρήσεως.
30. Αυτό το προϊόν δεν προορίζεται για χρήση από πρόσωπα (συμπεριλαμβανομένων και των παιδιών) με μειωμένες σωματικές, αισθητηριακές ή νοητικές ικανότητες, που έχουν έλλειψη σχετικής εμπειρίας ή/και γνώσεων, εκτός εάν τα πρόσωπα αυτά επιβλέπονται από έναν άτομο που τους δίνει οδηγίες όσον αφορά την χρήση της συσκευής και που το άτομο αυτό είναι υπεύθυνο για τη ζωή των ως άνω προσώπων.

31. Τα παιδιά πρέπει να επιβλέπονται για να διασφαλισθεί ότι δεν παίζου με αυτό το προϊόν και δεν ανγίζουν το παράθυρο ροής του αέρα της συσκευής ενώ η παροχή ηλεκτρισμού είναι ανοικτή και κατά τη διάρκεια της λειτουργίας του υποψυχωτή.
32. Μην καλύπτετε το παράθυρο ροής του αέρα ενώ η συσκευή λειτουργεί, ασχέτως της κατάστασης λειτουργίας της, δηλαδή την υπόψυχρη ή την θερμαντική θέση.

## ΣΥΝΤΗΡΗΣΗ ΚΑΙ ΚΑΘΑΡΙΣΜΑ ΤΟΥ ΥΠΟΨΥΧΡΩΤΗ

### Σημείωση:

Μετά από πολύ καιρό λειτουργίας το πλέγμα του φίλτρου καθιστάται φραγμένο από σκόνη και ακαθαρσίες, πράγμα που θα επηρεάσει σε μεγάλο βαθμό την απόδοση της συσκευής. Σας προτείνουμε να καθαρίζετε το πλέγμα του φίλτρου συχνά.

### Καθάρισμα του πλέγματος του φίλτρου

1. Αφαιρέστε την τριπολική πρίζα από την παροχή ηλεκτρισμού.
2. Πιόστε την χειρολαβή του πλέγματος του φίλτρου και βάλτε το έξω.
3. Καθαρίστε το πλέγμα του φίλτρου με ήπιο απορρυπαντικό και μία απαλή βούρσα.
4. Βεβαιωθείτε ότι το πλέγμα του φίλτρου είναι εντελώς στεγνό προτού το επανεγκαταστήσετε.

### Καθάρισμα του νετπόζιτου του νερού

1. Αφαιρέστε την τριπολική πρίζα από την παροχή ηλεκτρισμού.
2. Βγάλτε έξω το νετπόζιτο νερού.
3. Καθαρίστε το νετπόζιτο νερού με λίγο ήπιο απορρυπαντικό επάνω σε μία πετσέτα και μετά ξεβγάτε με νερό.
4. Βάλτε το νετπόζιτο νερού στη θέση του όταν έχετε τελειώσει το καθάρισμά του.

### Καθάρισμα του κορμού της συσκευής

Καθαρίστε τον κορμό με λίγο ήπιο απορρυπαντικό επάνω σε βαμβάκερό ρούχο.

### Σημείωση:

- Αφαιρέστε την τριπολική πρίζα από την εντοιχισμένη κόνχη παροχής ηλεκτρισμού προτού καθαρίσετε τον κορμό.
- Βεβαιωθείτε ότι το νερό δεν έχει φθάσει στον Πίνακα Ελέγχου της συσκευής.

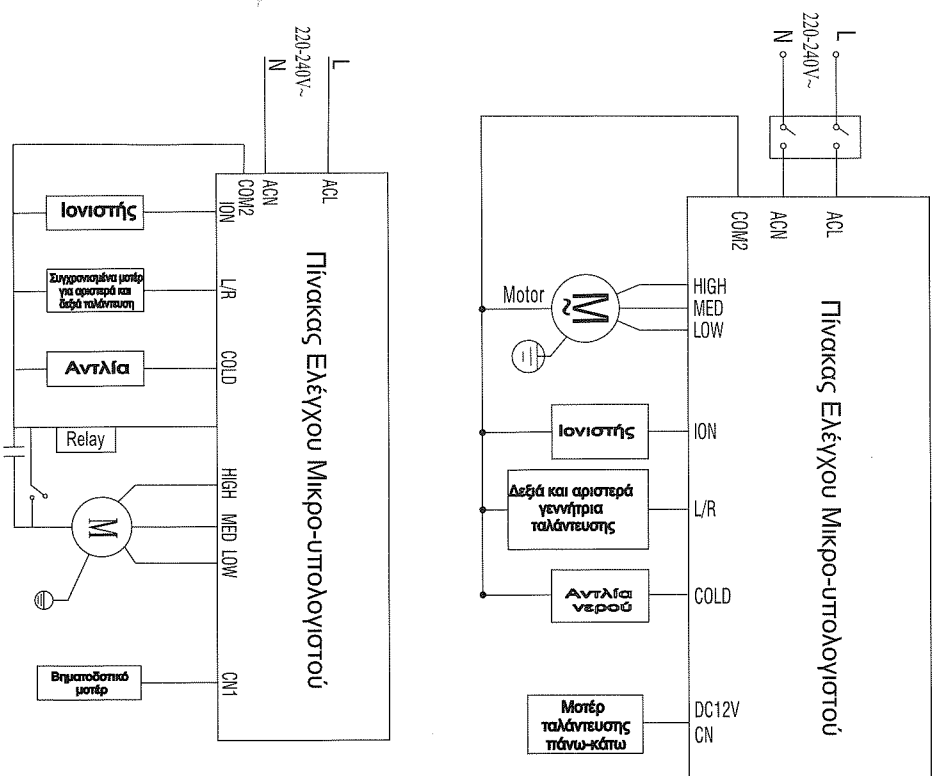

ΑΙΤΙΕΣ ΕΜΦΑΝΙΣΗΣ ΠΡΟΒΛΗΜΑΤΩΝ ΚΑΙ ΟΙ ΑΥΞΕΙΣ ΤΟΥΣ

Εάν παρουσιασθεί σφάλμα κατά τη διάρκεια της λειτουργίας της συσκευής ίσως το πρόβλημα να μην είναι του υποψευχρωτή. Μπορείτε να ελέγξετε τα πιθανά σφάλματα έναντι της ακόλουθης λίστας λαθών προτού αποστειλάτε τη συσκευή για επισκευή.

Προβλήματα	Πιθανές Αιτίες	Αύξεις
Η συσκευή δεν λειτουργεί	<ol style="list-style-type: none"> <li>1. Η τριποδική πρίζα δεν έχει ενωθεί ασφαλώς μέσα στην εντοιχισμένη κόγχη ή δεν κάνει καλή επαφή.</li> <li>2. Το κουμπί λειτουργίας ON/OFF δεν έχει τεισθεί.</li> </ol>	<ol style="list-style-type: none"> <li>1. Ενθέστε την τριποδική πρίζα μέσα στην εντοιχισμένη κόγχη ηλεκτρισμού και βεβαιωθείτε ότι κάνει καλή επαφή.</li> <li>2. Πιέστε το κουμπί λειτουργίας ON/OFF αφού συνδέετε την τριποδική πρίζα.</li> </ol>
Το υποψευχρωτικό και υγραντοποιητικό επίπεδο είναι ανεπαρκές	<ol style="list-style-type: none"> <li>1. Δεν υπάρχει αρκετό νερό στο νεπόζιτο.</li> <li>2. Η αντλία του νερού έχει φραξεί.</li> </ol>	<ol style="list-style-type: none"> <li>1. Προσθέστε νερό για να βεβαιωθείτε ότι υπάρχει αρκετό νερό για άντληση.</li> <li>2. Καθαρίστε το νεπόζιτο νερού και απομακρύνετε τις ακαθαρσίες.</li> </ol>

Σημείωση:

1. Εάν το πρόβλημα δεν μπορεί να ερευθεί στην λίστα ή επιμένει, παρακαλούμε όπως επικοινωνήσετε με το Κέντρο Εξυπηρέτησης Πελατών μας ή με έναν προσοντούχο τεχνικό για περαιτέρω εξέταση του προβλήματος.
2. ΜΗΝ ανοίγετε και επισκευάζετε τη συσκευή μόνοι σας.

ΠΑΡΑΚΑΛΩ ΣΥΜΠΛΗΡΩΣΤΕ ΤΑ ΣΤΟΙΧΕΙΑ ΣΑΣ ΓΙΑ ΜΕΜΟΝΤΙΚΗ ΧΡΗΣΗ

**ΚΑΡΤΑ ΕΓΓΥΗΣΗΣ**

ΣΤΟΙΧΕΙΑ ΠΕΛΑΤΗ  
ΟΝΟΜΑΤΕΠΩΝΥΜΟ ΑΓΟΡΑΣΤΗ  
ΔΙΕΥΘΥΝΣΗ  
ΤΗΛΕΦΩΝΟ

ΣΤΟΙΧΕΙΑ ΚΑΤΑΣΤΗΜΑΤΟΣ ΑΓΟΡΑΣ  
ΚΑΤΑΣΤΗΜΑ ΑΓΟΡΑΣ  
ΑΡΙΘΜΟΣ ΑΠΟΔΕΙΞΗΣ  
ΗΜΕΡΟΜΗΝΙΑ ΑΓΟΡΑΣ

ΣΤΟΙΧΕΙΑ ΣΥΣΚΕΥΗΣ  
ΕΙΔΟΣ ΣΥΣΚΕΥΗΣ  
ΜΟΝΤΕΛΟ  
ΑΡ.ΚΑΤ. (SERIAL NO.)

00040